

# 第七十三回 書道學會展公募規定

主 催 公益財団法人日本書道教育学会  
後 援 読 東 中 文  
売 国 京 大 化  
聞 使 新 京 大 化  
社 都 館 庁

## 趣 旨

東洋伝統の芸術、書道の普遍的且つ現代的な展開を指向し、流派を問わず幅広い層の書道愛好者・書道家に作品発表の機会を提供する。あわせて次世代の書家・書道指導者の養成、研鑽の場を提供することを目的とし、健全な書道の普及と書道文化の振興に寄与する。

一、会 場 東京都美術館 二階第三・四展示室（東京都台東区上野公園八一三六）

一、会 期 令和六年一月四日（木）～十日（水）まで七日間

午前九時三十分～午後五時三十分まで（入場は午後五時まで）

最終日は午後二時まで（最終日入場時間は午後一時三十分まで）

## 一、部 門

【第一会場】

篆 写 刻	新 和 様	漢字造型（一字書・少字数書）		臨 書	創 作		部 門	形 式 （作品最大寸法）	作 品 体 裁
		写 経	刻		漢 字	か な			
○	○	○	○	○	○	○	A 縦作品 縦 272 cm × 横 70 cm	額・枠・卷子・帖 （但しD・E形式 は額装に限る）	
○	○	○	○	○	○	○	B 横作品 縦 70 cm × 横 214 cm		
○	○	○	○	○	○	○	C 卷子・帖 縦 30 cm × 横 242 cm		
○	○	○	○	○	○	○	D 方形作品 （大字） 縦 120 cm × 横 120 cm		
○	○	○	○	○	○	○	E 方形作品 縦 90 cm × 横 90 cm （大画仙 ½）		
○	○	○	○	○	○	○	F 篆刻 縦 37 cm × 横 28 cm		
額装に限る								作 品 体 裁	

※篆刻は一紙に三顆まで押捺可、一作品二点出品のこと

【第二会場】

篆 写 刻	新 和 様	漢字造型（一字書・少字数書）		臨 書	創 作		部 門	形 式 （作品最大寸法）	作 品 体 裁
		写 経	刻		漢 字	か な			
○	○	○	○	○	○	○	G 縦作品 縦 135 cm × 横 53 cm	軸 装 （但しH・K・L 形式は額装に限る）	
○	○	○	○	○	○	○	H 横作品 縦 35 cm × 横 135 cm		
○	○	○	○	○	○	○	I 半切 ½ （縦） 縦 68 cm × 横 35 cm		
○	○	○	○	○	○	○	J 半切 ½ （横） 縦 35 cm × 横 68 cm		
○	○	○	○	○	○	○	K 方形作品 （大字） 縦 68 cm × 横 70 cm （全紙 ½）		
○	○	○	○	○	○	○	L 方形作品 縦 58 cm × 横 53 cm		
額装に限る								作 品 体 裁	

一、出品点数 出品は五以内とする

一、出品期間 令和五年十月十日（火）～十月十三日（金） 必着（厳守）

※郵送先・持参受付場所（期間内の午前十時より午後五時三十分まで）

〒一〇一―八三五八 東京都千代田区西神田二―二―三

公益財団法人 日本書道教育学会「書道學會展係」宛

▼作品・出品目録の二点を送付してください。

## 一、出品料

第一会場 作品 一七、〇〇〇円（消費税を含む）  
第二会場 作品 一二、〇〇〇円（消費税を含む）

◎出品料は本会指定の郵便振替振込用紙（書道學會展専用）を使用して納入し、「郵便振替払込受付証明書」を出品目録の所定の箇所に必ず添付し、作品に同封して送付すること。出品料は理由の如何を問わず返金しない。

◎審査会員・無鑑査についての協賛費、出品要項は別に定める。

## 一、審査

応募作品は審査の上、入賞・入選したものを展示する。なお、審査および展示に対する異議は受け付けない。

結果通知は十二月四日（月）より個人宛に行う。

## 一、結果発表

選外作品については審査終了後、入賞・入選作品については会期終了後、令和六年二月末日迄に本会より各個人宛に返送する。

※表装料の支払いは作品返却時、指定表装店より代金引換にて行う。

## 一、褒賞

◎優秀作品には次の賞を贈る。

- ・文部科学大臣賞・法隆寺管長賞・会長賞・東京都知事賞・理事長賞・読売新聞社賞・学会賞
- ・各賞に賞状および副賞を贈る。

◎審査会員、無鑑査には次の特別賞を贈る。

- ・内閣総理大臣賞・中国大使賞・尾上柴舟賞・石橋犀水賞・旺文社社長賞
- ・なお、無鑑査で優秀作品出品者は審査会員に推挙する。

◎優秀作品の一部は『書学』令和六年二月号及び、本会ホームページに掲載する。令和六年一月七日（日）に行う。

## 一、授賞式

(1) 作品はすべて未発表のものに限り、他の展覧会に出品した同一作品と認められるものは審査の対象としない。

(2) 作品は努めて保護するが、不慮の事故による損傷には責任を負わない。

(3) 台紙に貼り付けする形式の作品は、剥がれないよう注意して台紙に貼り付けること。

(4) 本展覧会指定の出品目録や郵便振替用紙の請求、その他照会はすべて返信用封筒（140円切手貼付）を同封の上、「書道學會展係」宛に申し込むこと。

(5) 出品期日に遅れたものは理由の如何を問わず受け付けない。

(6) 書道學會展関係の郵便物は、「不二」誌月例競書との混合をさけるため、封筒の表に「書道學會展係」と明記のうえ郵送すること。

(7) 表装体裁・表装料・貸額等の連絡は各自、左記表装店に直接照会のこと。

(8) 指定表装店以外は受け付けない。  
(9) 新型コロナウイルス感染の状況により展覧会及び授賞式を中止する場合があります。

## 一、指定表装店

東洋額装株式会社 東京支店

〒一〇一六〇〇一 東京都荒川区東尾久八一二五―四

電話〇三（六八〇七）六四五五 FAX〇三（六八〇七）六四五六

## ■公募規定・出品目録の請求およびお問い合わせは左記へ

〒一〇一八三五八 東京都千代田区西神田二二―三

公益財団法人 日本書道教育学会 「書道學會展係」

電話〇三（三三三四）三九五六 FAX〇三（三三三四）三五四八

ホームページ： <https://www.nihonshodou.or.jp/>

メールアドレス： [jigyoubu@nihonshodou.or.jp](mailto:jigyoubu@nihonshodou.or.jp)



公

ラベル ③

部門
都道府県
姓 号
※

● 作品の右側 側面中央に貼ること。(表装店用)

出品 預り証 ④

部門
住所
姓 号
作品形式
縦 cm
横 cm
表装希望欄
額並品
額上品
軸並品
軸上品
帖並品
帖中品
帖上品
巻子並品
巻子中品
巻子上品
貸買(木) 買(アルミ) 篆刻
枠(アクリル無ット製)
(いずれかを○で囲む)
受 付 番 号 ※

※別紙の寸法表・表装参考価格をご参照下さい。

公

出品 票 ⑤

部門
住所
姓 号
題 名
表装希望
電話
( )
受 付 番 号 ※

● 表装仕上り作品の裏面右側中央に貼ること。(表装店用)

▽注 意△

- 1 右の各票①～⑤の必要事項をご記入下さい。出品者が自筆で記入して下さい。
- 2 ※印欄は記入しないで下さい。
- 3 ①～⑤は切り離さずに、作品とともに左記の送り先へご送付下さい。
- 4 出品料は本会指定の郵便振替払込用紙(書道学会展専用)を使用し、  
「郵便振替払込受付証明書」を②に貼付すること。

送り先・持参受付〒101-8358 東京都千代田区西神田二丁目三三 書道学会ビル5F  
 公益財団法人 日本書道教育学会 學會展係 電話(〇三) 三三三四―三九五六  
 FAX(〇三) 三三三四―三五四八

第一会場用

各形式寸法最大使用図(創作〈漢字・かな〉、臨書〈漢字・かな〉、新和様、写経共通)

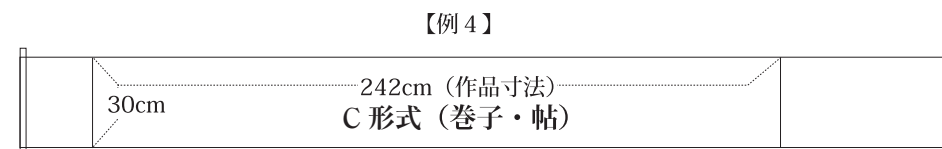
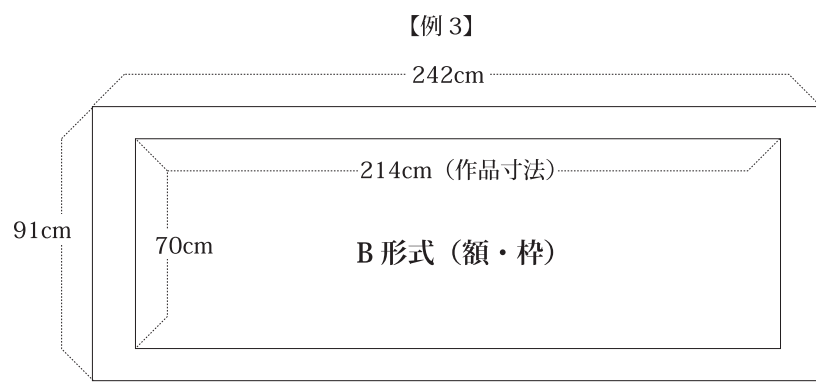
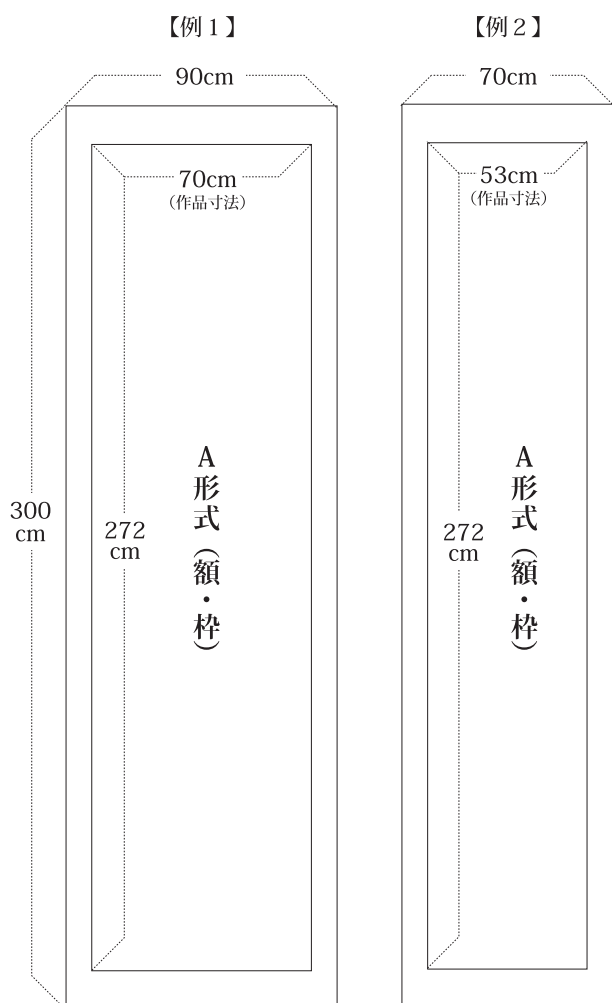

最大使用図(篆刻)

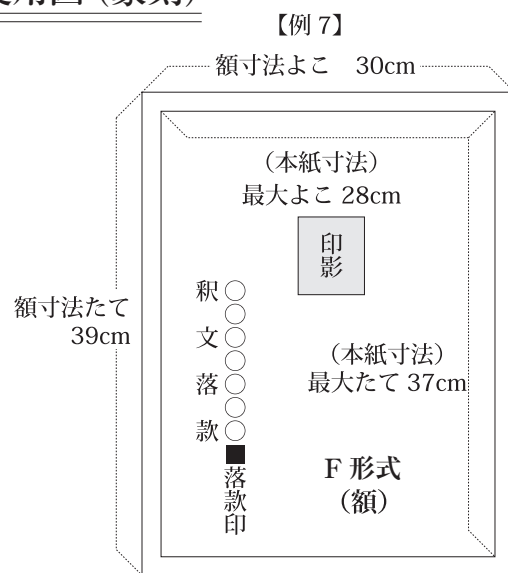

《注意》

1. 印影のほか積文・落款を必ず書くこと(落款印も含む)。但し、積文の位置は自由。
2. 印影は大きさ・個数等により押捺の位置を工夫のこと。

※複数枚数について・・・作品が複数枚の貼り混ぜの場合、下記の様に追加料金がかかります。

- 【額装】2枚目から、1枚につき 550円  
 「例：本紙3枚の場合、2枚分追加+1,100円」  
 【軸装】2枚目から、1枚につき1,100円  
 「例：本紙6枚の場合、5枚分追加+5,500円」

※写経作品・かな作品について  
 料紙等にて出品の場合は、必ず台紙に貼って  
 出品すること。(特に、卷子・帖)

最大使用図(漢字造型)

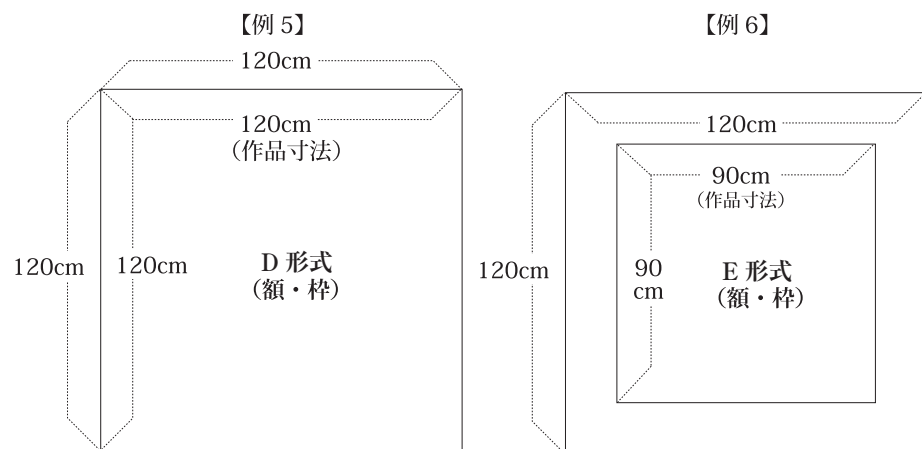

学会展 表装参考価格(税込)

【第1会場】

貸額 (尺)	枠 (アクリルなし)	額(アクリル入り)	
		並品	上品
<b>A形式(縦作品)</b>			
10×3	20,350	32,450	40,150
8×3	15,950	26,950	33,550
8×2.3	14,850	24,750	31,350
7×3	15,950	26,950	33,550
7×2.25	13,750	20,350	28,050
レン落	12,650	18,150	26,950
<b>B形式(横作品)</b>			
8×3	15,950	26,950	33,550
8×2.3	14,850	24,750	31,350
7×3	15,950	26,950	33,550
7×2.25	13,750	20,350	28,050
6×3	13,750	22,550	29,150
6×2.6	13,750	20,350	28,050
<b>D形式(角)</b>			
5×5	23,650	35,750	43,450
4×4	14,850	21,450	29,150
<b>E形式</b>			
4×4	14,850	21,450	29,150
3×3	10,450	14,850	20,350

《紙箱》	並品	中品	上品
<b>C形式</b>			
卷子	25,300	38,500	49,500
帖	30,800	38,500	49,500

	貸額(アクリル入り)	買取額(木製)	買取額(アルミ製)
<b>F形式</b>			
篆刻	9,900	13,200	15,400

形式	創作(漢字・かな) 臨書(漢字・かな) 新和様、写経		創作(かな) 臨書(かな) 写経		漢字造型		篆刻
	A 縦作品	B 横作品	C 卷子・帖	D 方形作品 (大字)	E 方形作品	F 篆刻	
作品最大寸法	横 縦 七〇 二七 cm cm	横 縦 二一 七〇 cm cm	横 縦 二四 三〇 cm cm	横 縦 一一 二二 cm cm	横 縦 九〇 九〇 cm cm	横 縦 二八 三七 cm cm	横 縦 二八 三七 cm cm
	以内	以内	以内	以内	以内	以内	以内

第二会場用

軸装最大使用図 (創作〈漢字・かな〉、臨書〈漢字・かな〉、新和様、写経共通)

最大使用図 (漢字造型)

※ ※ 軸装仕上げは標準体裁です。  
かな作品、写経については料紙等にて出品の場合には、必ず台紙に貼って出品のこと。

G形式 (軸装のみ)

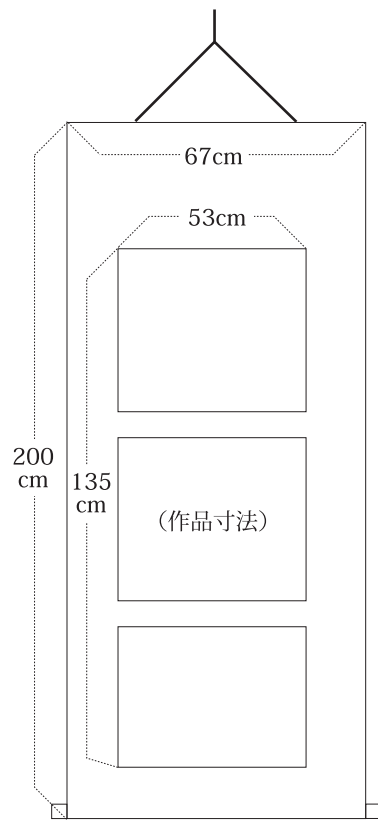

【例 8】

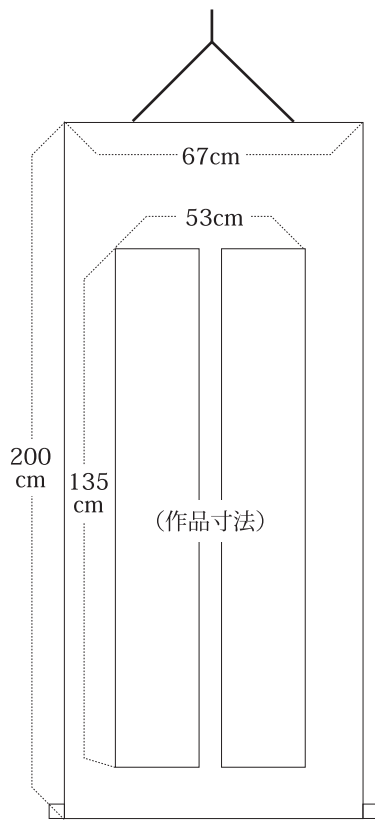

【例 9】

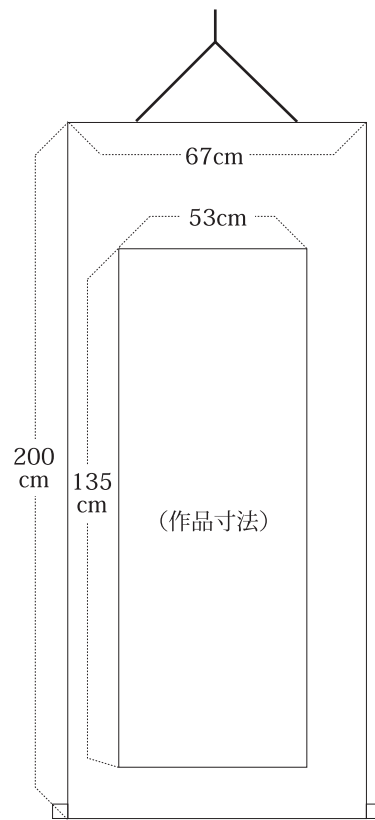

【例 10】



【例 11】

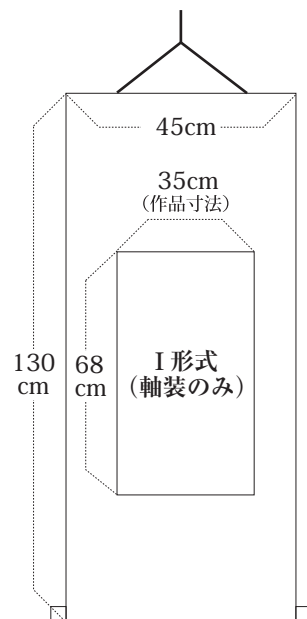

【例 12】

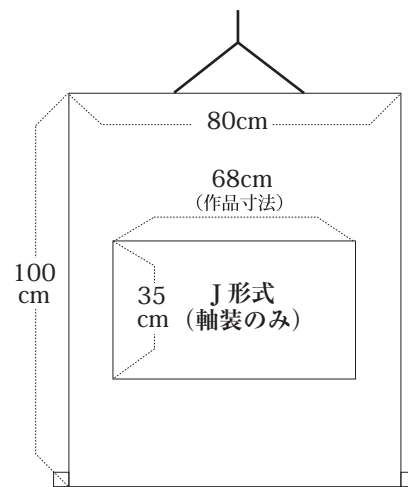

【例 13】

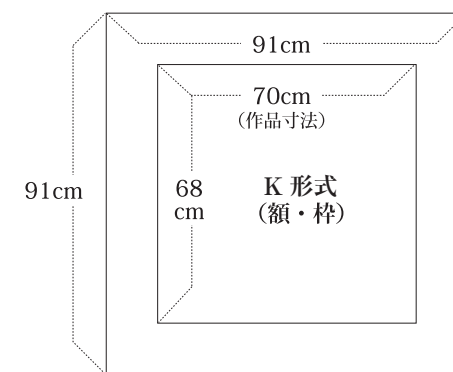

【例 14】

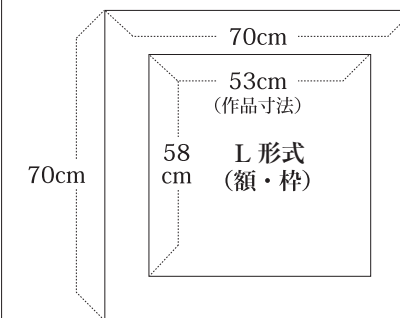

【例 15】

学会展 表装参考価格 (税込)

【第2会場】

軸装《紙箱》	並品	中品	上品
<b>G形式</b>			
135 × 53	27,500	41,800	55,000
135 × 35	19,800	33,000	44,000
<b>I形式</b>			
68 × 35	19,800	33,000	44,000
<b>J形式</b>			
35 × 68	33,000	49,500	66,000

貸額 (尺)	枠 (アクリルなし)	額 (アクリル入り)	
		並品	上品
<b>H形式</b>			
半切	10,450	14,850	20,350
<b>K形式</b>			
3 × 3	10,450	14,850	20,350
<b>L形式</b>			
2.3 × 2.3	9,900	14,300	19,800

※複数枚数について・・・作品が複数枚の貼り混ぜの場合、下記の様に追加料金がかかります。

【額装】 2枚目から、1枚につき 550円

「例：本紙3枚の場合、2枚分追加+1,100円」

【軸装】 2枚目から、1枚につき 1,100円

「例：本紙6枚の場合、5枚分追加+5,500円」